



CAJA DE PISO RESISTENTE AL AGUA

Descripción

- Alimentación eléctrica para equipo de telecomunicaciones y cómputo

Propiedades del Producto

- Soporta hasta 120 kg de peso de los peatones
- Voltaje de operación para contactos: 127V-15amp
- Grado de protección: Tapa Abierta IP 20 y Tapa Cerrada IP 66

Solución/Mercado



Materiales

- Acabado en aluminio

Certificaciones/Normas/Pruebas

- DIN40050 - 9



ISO 9001-2008

THORSMEX, S.A. DE C.V.

Blvd. Manuel Ávila Camacho 2900-701, Fracc. Los Pirules, Tlalnepantla,
Edo. de México, C.P. 54040 • Tel: (01-55) 5379-67-47 Área comercial:
EXT 104, 105, 119, 120 y 128 • info@thorsmex.mx

www.thorsmex.mx



CAJA DE PISO RESISTENTE AL AGUA

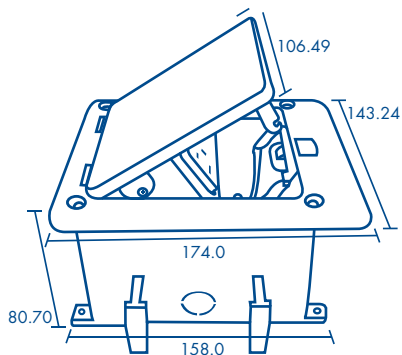

*Acolaciones en mm

Descripción	Código	Código de Barras	Presentación	Color	Dimensiones	Peso
Caja de piso resistente al agua	11000-53201	7506218111390	Caja con 1 pieza	Aluminio	H 80.7 mm x L 174 mm x W 143.24 mm	1.1407 kg

APLICACIÓN

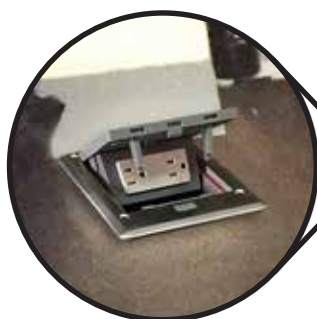

ISO 9001-2008

THORSMEX, S.A. DE C.V.

Bld. Manuel Ávila Camacho 2900-701, Fracc. Los Pirules, Tlalnepantla,
Edo. de México, C.P.54040 • Tel: (01-55) 5379-67-47 Área comercial:
EXT 104, 105, 119, 120 y 128 • info@thorsmex.mx
www.thorsmex.mx